

---

EE

Kasutusjuhend

## BCU33M



**TÄHTIS!**  
Käigukasti tuleb  
iga 30 töötunni järel määrada  
MULTIFAK EP-0 määrdega.

Joonised

 <p>A: Trimmer head with a yellow engine and black handle.</p> <p>B: Trimmer head with a black handle.</p> <p>C: Trimmer head with a chainsaw blade.</p> <p>D: Trimmer head with a long metal shaft.</p> <p>E: A black three-pronged attachment.</p> <p>F: Trimmer head with a black handle and a black cap.</p>	<p>Joonis 1</p>	
<p>A</p> 	<p>B</p> 	<p>Joonis 2</p>
	<p>Joonis 3</p>	

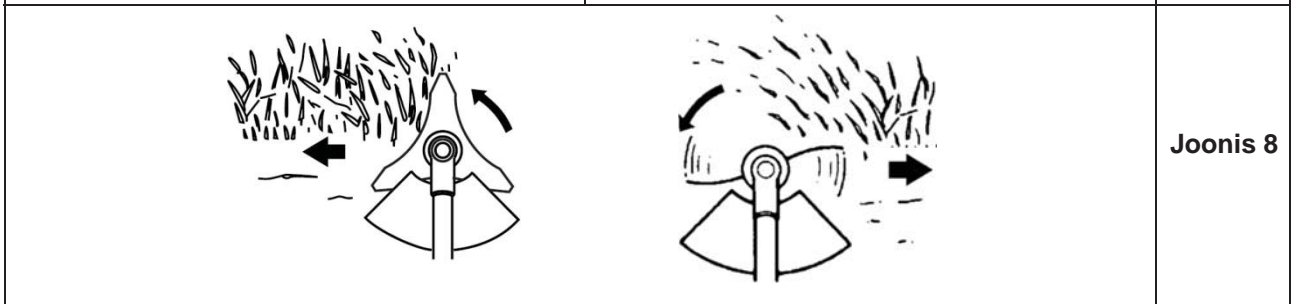
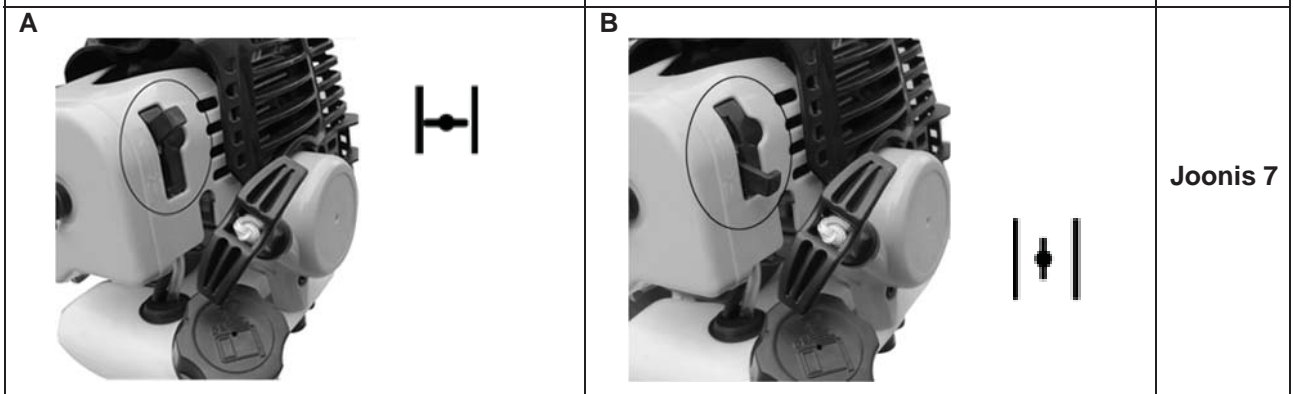
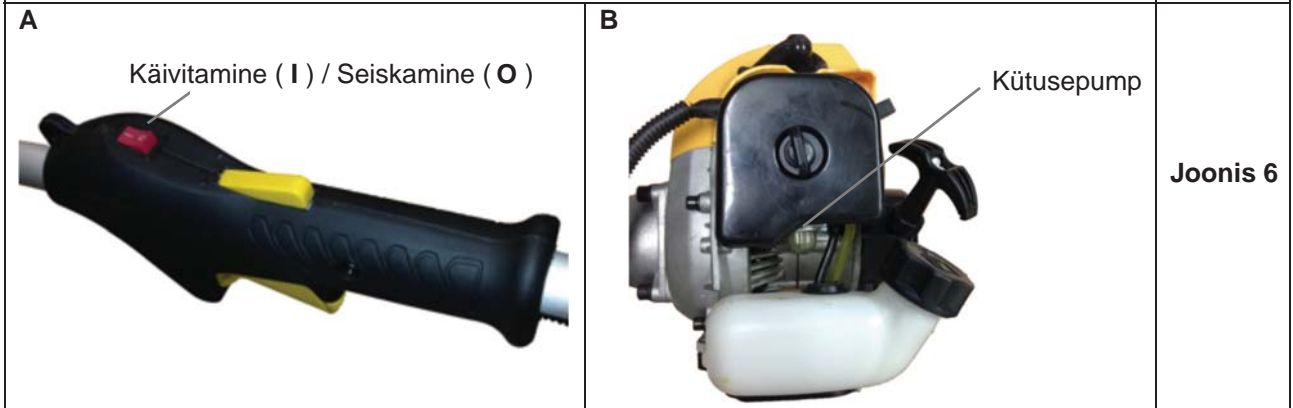
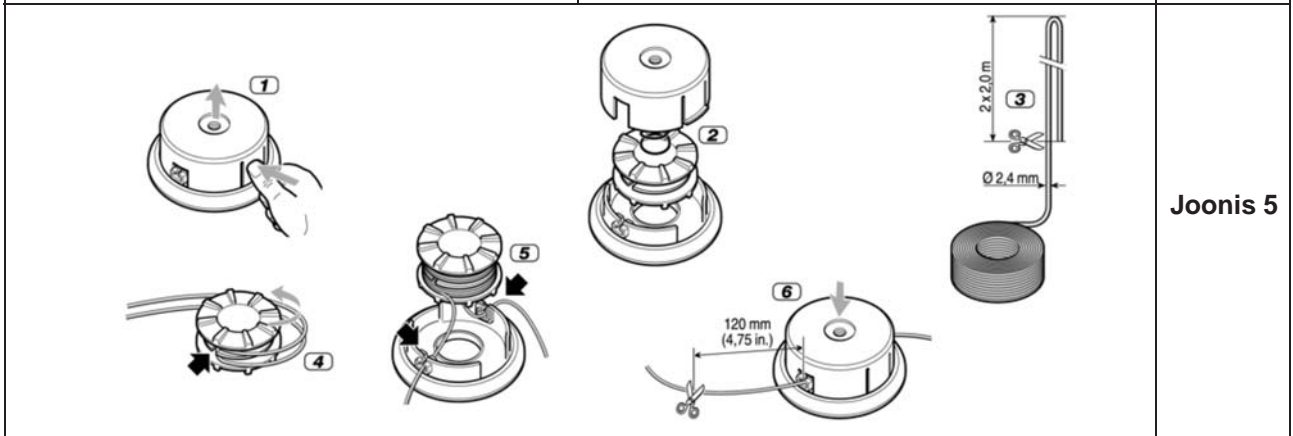
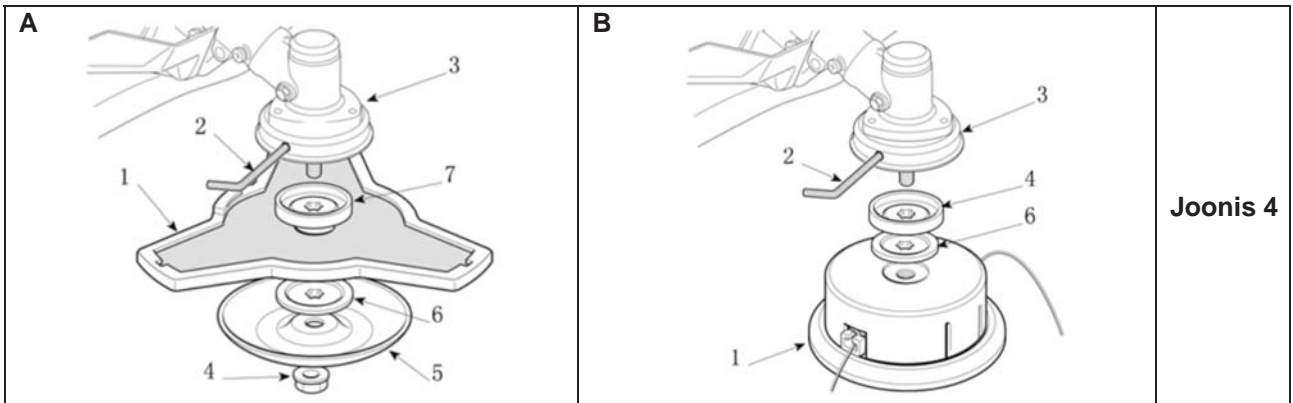

## Tehnilised andmed

BCU33M				
Mootor	Ülekanne	Automaatne tsentrifugaalsidur	Toru läbimõõt	26 mm
	Pide	P-kujuline pide	Netokaal	1 kg
	Töömaht (kuupsentimeetrit)	33 cc	Võimsus	0,9 kW
	Käivitamine	Tagasitõmbega käiviti	Kütus	Pliivaba oktaaniarvuga 95 bensiin segatud kahetaktiõliga (2,5%)
	Paagi maht	0,9 (L)	Pöörlemiskiirus	3000 min <sup>-1</sup>
Tööriistad	Võsalõikur	Murutrimmer	Oksasaag	Hekitrimmer
	-	Jõhvi läbimõõt 2,4 mm	Lõikepikkus 254 mm	Lõikepikkus 410 mm
	Laius 255 mm	Laius 430 mm	-	Maks. läbimõõt 24 mm
	Kogunetokaal 6,2	Kogunetokaal 5,4	Kogunetokaal 5,9	Kogunetokaal 6,4

## Sisukord

---

Tehnilised andmed.....	4
Sümbolid ja ohutusjuhised .....	5
Masina osad.....	6
Kokkupanek.....	6
Tööriistade paigaldamine.....	6
Terade kasutamine.....	6
Trimmerilt võsalõikurile vahetamine.....	7
Võsalõikurilt trimmerile vahetamine.....	7
Trimmerijõhvi asendamine.....	7
Kasutamine.....	8
Käivitamine ja seiskamine.....	8
Kütus.....	8
Bensiini tankimine – Suitsetamine keelatud!.....	9
Õhufilter.....	9
Süüteküünal.....	9
Hoiulepanek.....	9
Hekitrimmeri määrimine .....	9
Oksasae keti määrimine.....	9
Rikkeotsing .....	10
EÜ vastavusdeklaratsioon .....	11

### Varuosad

Leiate toote osade nimekirja ja koostejoonised meie veebisaidilt [www.texas.dk](http://www.texas.dk).  
Teid on lihtsam teenindada, kui aitate vajalike osade numbrid ise kindlaks teha.  
Varuosade ostmiseks pöörduge masina müüja poole.

## Sümbolid ja ohutusjuhised

---

### Hoiatused

- ! Lastel ja väljaõppeta isikutel ei tohi lubada seda masinat kasutada ilma eelnevalt juhendit lugemata.
- ! Masinat tohib kasutada ainult vastavalt paigaldatud tööriista funktsioonile.
- ! Mitte mingil juhul muul eesmärgil.
- ! Mootorit ei tohi käivitada ruumis sees. Heitgaaside sissehingamine ohustab tervist.
- ! Puhastage enne masina kasutamist tööpiirkond. Eemaldage kõik esemed nagu kivid, klaas, naelad, traadid ja nõõrid, mille masin võib eemale paisata või mis võivad masinasse kinni jääda.

### Järgige neid juhiseid kehavigastuste ohu vähendamiseks.

- ! Kasutage silma- ja kõrvakaitseid.
- ! Kandke pikki pükse, tugevaid jalatseid ja töökindaid.
- ! Hoolitsege, et kõrvalised isikud, lapsed ja lemmikloomad püsivad vähemalt 10 m kaugusel.
- ! Kandke masinat kasutades tihedalt ümber keha hoidvaid riideid.
- ! Masinat ei tohi kasutada väsinult, haigena ega alkoholi, narkootikumide või ravimite mõju all olles.
- ! Tööpiirkond peab olema hästi valgustatud.
- ! Hoolitsege, et teile on masinaga töötades tagatud kindel jalgealune ja tasakaal. Ärge liiga kaugele küünitage.
- ! Hoidke trimmeripea, tera, oksasaag, hekitrimmer ja muud soojad pinnad kehast eemal.
- ! Hoidke trimmeripea/tera vöökohast allpool.
- ! Summuti ja silindri puutepindu ei tohi puudutada, kuna need osad kuumenevad mootori töötamisel.
- ! Enne reguleerimist või remonti tuleb mootor seisata ja süüteküünla piip lahti ühendada.

- ! Kasutage ainult originaalvaruosi. Muidu esineb halva talitluse ja kehavigastuste oht ja garantii muutub kehtetuks.
- ! Kontrollige tööriista lahtiste poltide ja mutrite, lekete jms suhtes. Asendage kahjustunud osad. Asendage trimmeripea/tera, kui see on purunenud, mõranenud või muudmoodi kahjustunud.
- ! Hoolitsege, et trimmeripea/tera on õigesti paigaldatud ja kindlalt kinnitatud. Muidu esineb tõsiste kehavigastuste oht.
- ! Hoolitsege, et kõik kaitsekatted ja pidemed on õigesti ja kindlalt kinnitatud.
- ! Jõhviga trimmeripea pöörleb karburaatori reguleerimise ajal. Kandke isikukaitsevahendeid ja järgige kõiki ohutusjuhiseid.
- ! Laske mootoril maha jahtuda, enne kui masina hoiule paigutate.
- ! Haagisel transportimiseks tuleb tühjendada kütusepaak ja võsalõikur kohale kinnitada.

## Masina osad

---

Vt joonist 1:

A	Mootor	C	Oksasaag	E	Võsalõikur
B		D	Hekitrimmer (reguleeritav 135°)	F	Murutrimmer

## Kokkupanek

---

Paigaldage pide joonisel 2A näidatud viisil. Kontrollige, et masin on tasakaalus ja poldid pingutatud.

Kinnitage keskmine toru masina külge ja pingutage tiibnupuga. Vt joonist 2B.

## Tööriistade paigaldamine:

---

### Oksasaag

- C. Kinnitage oksasaag keskmise toru külge ja pingutage. Vt joonist 2B.  
Ketti on soovitatav määrada iga 30-45 tööminuti järel.

### Hekitrimmer

- D. Kinnitage hekitrimmer keskmise toru külge ja pingutage. Vt joonist 2B.

### Võsalõikur ja murutrimmer

- E/F. Kinnitage võsalõikur või murutrimmer masina külge ja pingutage.  
Vt joonist 2B.

## Terade kasutamine

---

### Oksasaag

- Ärge saagige oksa redelil või muul abivahendil ebakindlas asendis seistes.
- Hoidke ennast kukkuvate okste eest.

### Hekitrimmer

- Hekikääre võib lisaks hekkidele kasutada ka põõsaste pügamiseks.
- Suurima löikejõudluse tagab hekikäärde hoidmine umbes 15° nurga all heki suhtes.
- Hekiriba ühtlase kõrguse tagamiseks on soovitatav tõmmata piki hekki juhtnõör.
- Trimmige heki külgi kaarjate liigutustega alt üles.
- Puhastage masin pärast igit kasutuskorda ja kontrollige kõiki tööriistu ja kaitseadiseid kahjustuste suhtes.

## Võsalõikur ja murutrimmer

- Mootori seiskamisel tuleb pöörlevat tera hoida heina või võsa sees, kuni tera täielikult seiskub.
- Hoidke masinat alati kahe käega.
- Masinat ei tohi kasutada, kui kaitsekate on kahjustatud või õigesti paigaldamata.
- Seisake alati mootor enne, kui püüate eemaldada tera külge kinni jäänud esemeid.
- Pöörlevat tera ei tohi puudutada ega püüda seisata.
- Pöörlev tera võib põhjustada kahjustusi, kuna see pöörleb jätkuvalt pärast mootori seiskamist või gaasi väljalülitamist. Säilitage alati täielik kontroll masina üle, kuni tera lakkab pöörlemast.
- Kontrollige enne igat kasutuskorda, et tera on paigaldatud õigesti ja kindlalt.
- Kasutage ainult teravat tera. Asendage kulunud või kahjustunud terad.
- Kasutage ainult originaalvaruosi.
- Kasutage tera ainult umbrohu, heina jms lõikamiseks.
- Kui pöörlev tera puutub millegi sellise vastu, mida ei suuda lõigata, siis esineb tagasilöökk. Kokkupuutel võib tera hetkeks seiskuda ja siis äkki paiskuda eemale kõvast esemest, millega kokku puutus. Reaktsioon võib olla nii äkiline ja tugev, et te kaotate kontrolli masina üle. Tagasilööki võib esineda ilma hoiatuseta, kui tera jääb kinni, kaotab kiirust või on muudmoodi takistatud. Nii võib juhtuda eeskätt kohtades, kus on raske näha lõigatavat materjali.
- Alati tuleb kasutada sobivalt reguleeritud rakmeid.
- Hoidke tera töötamise ajal kindlalt kinni mõlemast pidemest.  
Hoidke tera kehast eemal ja vöökohast madalamal.

## Trimmerilt võsalõikurile vahetamine

---

**Trimmeripea eemaldamine.** Vt joonist 4B.

1. Pange kuuskantsisevõti (2) ülekande (3) auku ajami kohale lukustamiseks.
2. Keerake trimmeripead (1) ja eemaldage see võllilt.
3. Eemaldage tihendid.

**Märkus:** Hoidke trimmeripea osi edaspidiseks kasutamiseks ühes kohas.

**Tera paigaldamine.** Vt joonist 4A.

1. Pange kuuskantsisevõti (2) ülekande (3) auku ajami kohale lukustamiseks.
2. Pange võllile tihend (7), tera (1), tihend (6) ja hoidik (5).
3. Paigaldage mutter (4). Pingutage kindlalt vastupäeva. Kontrollige, et tera on kindlalt kinnitatud.

## Võsalõikurilt trimmerile vahetamine

---

**Tera eemaldamine.** Vt joonist 4A.

1. Pange kuuskantsisevõti (2) ülekande (3) auku ajami kohale lukustamiseks.
2. Keerake lahti ja eemaldage tera kinnitusmutter (4).
3. Eemaldage tihendid, hoidik ja tera.

**Märkus:** Hoidke terakoostu osi edaspidiseks kasutamiseks ühes kohas.

**Trimmeripea paigaldamine.** Vt joonist 4B.

1. Pange kuuskantsisevõti (2) ülekande (3) auku ajami kohale lukustamiseks.
2. Paigaldage tihendid (4+6).
3. Paigaldage trimmeripea (1) võllile, keerake kohale ja hoolitsege, et see on kindlalt kinnitatud.

## Trimmerijõhvi asendamine

---

Joonis 5

1. Suruge kõikidelt külgedelt jõhvipesale. Eemaldage kaas.
2. Tõmmake rull välja. Jätke vedru poolile. Eemaldage jõhvitükid.
3. Võtke 3-4 m uut jõhvi (2,4 mm) silmusena kahekordselt kätte.
4. Seadke silmus pooli keskele, kerige nailonjõhvid ümber pooli soontesse ilma jõhvi väenamata. Järgige pooli põhjalt noolte suunda.  
Ärge poolile korruga liiga palju jõhvi kerige!
5. Pange jõhvipesa vastupidises järjestuses kokku. Sobitage esiteks vedru oma kohale.  
Seadke seejärel jõhv kahte jõhvipesa metallauku.
6. Paigaldage kaas. Kontrollige, et see on kindlalt kinnitatud. Lõigake väljaulatuvad jõhviotsad sobivale pikkusele.

## Kasutamine

---

- Jõhvi etteandmiseks toksake trimmeripead kergelt vastu maad, kui mootor töötab täiskiirusel.
- Hoidke trimmerit püstnurga all lõigatava ala suunas.
- Kivid, seinad ja postid kulutavad jõhvi väga kiiresti.
- Võsalõikur võib lihtsalt kahjustada väikseid puid ja põõsaid.
- Vt joonist 8 trimmeripea ja tera töösuuna mõistmiseks.

## Käivitamine ja seiskamine.

---

### Külma mootori käivitamine

1. Pange võsalõikur tasasele kindlale pinnale.
2. Seadke lüliti asendisse ( I ). Vt joonist 6A.
3. Vajutage 8-10 korda õhufiltri all paiknevat kütusepumpa. Vt joonist 6B.
4. Seadke õhuklapi hoob käivitusasendisse. Vt joonist 7A.
5. Tõmmake käiviti nõör mootorist aeglaselt välja, kuni tunnete takistust. Tõmmake siis tugevalt käiviti nõörist. Juhtige alati käiviti nõör käega tagasi mootorisse. Korrake kuni 3 korda, kuni kuulete esmast süttimist.
6. Seadke õhuklapi hoob tööasendisse. Vt joonist 7B.
7. Tõmmake käiviti nõöri (nagu punktis 5), kuni mootor käivitub.

### Sooja mootori käivitamine

1. Seadke õhuklapi hoob tööasendisse. Vt joonist 7B.
2. Tõmmake käiviti nõöri, kuni mootor käivitub.

### Mootori seiskamine

1. Vabastage gaasinupp.
2. Seadke lüliti asendisse ( O ). Vt joonist 6A.



Vibratsioon võib masinaga töötamisel ka pidemeni jõuda. Soovitame seetõttu iga 2 töötunni järel puhata.

## Kütus

---

- Sellel masinal on kahetaktimootor, mis tähendab, et bensiinile tuleb lisada kahetaktiõli.
- Kasutage alati pliivaba bensiini.
- Ärge kasutage tanklast ostetud bensiini/õli valmissegust, mis on tavaliselt ettenähtud mopeedide, mootorrattaste jms jaoks.
- Kasutage bensiini õliga segamiseks puhast heakskiidetud bensiinikanistrit.
- Kasutage õhkjahutusega mootoritele, mootorsaagidele, trimmeritele jne mõeldud heakskiidetud kahetaktiõli. (Ärge kasutage paatide päramootorite jaoks ettenähtud õli.) (Segage korraga valmis ainult väike kütusekogus.)

### Segamisjuhised:

- Soovitame kasutada Texas Motex 2tx õli 2,5% segus. See tähendab 0,1 l kahetaktiõli segamist 4 l pliivaba bensiiniga.
- Järgige alati õli tootja segamisjuhiseid.

**Peaksite paagi tühjendada, kui panete masina hoiule rohkem kui 30 päevaks.**



## Bensiini tankimine – Suitsetamine keelatud!

---

1. Keerake kütusepaagi kork aeglaselt lahti. Pange see puhtale pinnale.
2. Valage bensiini ja õli segu ettevaatlikult paaki. Ärge maha ajage!
3. Keerake kork korralikult paagile.
4. Pühkige ära mahaläinud kütus.

**Märkus!** Seisake mootor alati enne uuesti tankimist. Töötavat masinat ei tohi tankida.

Laske mootoril enne uuesti tankimist alati 2 min jahtuda. Liikuge tankimiskohast rohkem kui 3 m kaugusele enne, kui mootori käivitate.

### Ohutusnõuded

- ! Segage ja säilitage kütust heakskiidetud kanistrites. Segage kütus kokku väljas, kus ei ole sädemeid ega leeke.
- ! Valige sobiv koht, seisake mootor ja laske sellel enne uuesti tankimist 2 min jahtuda.
- ! Keerake kütusepaagi kork lahti aeglaselt paagi surve alt vabastamiseks.
- ! Pühkige ära mahaläinud kütus. Liikuge tankimiskohast rohkem kui 3 m kaugusele enne, kui mootori käivitate.

### Õhufilter

---

Nõuetekohase talitluse ja vastupidavuse tagamiseks tuleb õhufilter hoida puhas.

1. Eemaldage õhufiltri kate, keerates lahti selle kinnituskruvi.
2. Peske filter puhtaks leige seebiveega. Laske filtril ära kuivada. Valage filtrile pisut kahetaktiõli. Pigistage liigne õli filtrist välja. Vana ja kulunud filter tuleb asendada.
3. Paigaldage filter ja kaas tagasi. Hoolitsege, et filter ja kate on kindlalt kinnitatud.

**Puhastage õhufiltrit iga 5 töötunni järel või tolmustes kohtades töötades sagedamini.**

### Süüteküünal

---

Masinal on 0,6 mm elektroodivahega süüteküünal.

Optimaalse talitluse tagamiseks tuleks see kord aastas asendada.

### Hoiulepanek

---

1. Tühjendage paak kütusest.
2. Puhastage pea ja pange masin hoiule kohta, kus ei esine külmumisohtu ja millele lastel puudub juurdepääs.
3. Järgige kõiki bensiini ohutu säilitamise ja käsitlemise ettevaatusabinõusid.

### Hekitrimmeri määrimine

---

Käigukast on tehases määritud, ent iga 30 töötunni järel TULEB määret lisada.

Lisatava määre tüüp: MULTIFAK EP-0. Kasutage määrepreitsi (ei kuulu komplekti) määrendipliil.

Tähelepanu! Käigukast (kõik osad) vajab (vajavad) pidevat määrimist.

Terad vajavad määrimist hõõrumise vältimiseks ja vastupidavuse suurendamiseks.

Määrige terasid Texase hekitrimmeri õliga (tootenumber 90306507) või muu tootja hekitrimmeri õliga.

### Oksasae keti määrimine

---

- Laske oksasael 2-3 min tühikäigul töötada.
- Pange saag tasasele pinnale.
- Eemaldage kaas.
- Lisage ketiõli oksasae mahutisse.

**Töötingimustest sõltuvalt tuleks lisada ketiõli iga 30-45 tööminuti järel.**

**Kontrollige seetõttu tihti õlitaset. Kett kahjustub, kui kasutate oksasaagi ilma ketiõlita.**

## Rikkeotsing

PROBLEEM	VÕIMALIK PÕHJUS	LAHENDUS
Mootor ei käivitu.	1. Süüteküünal ei anna sädet.	Kontrollige süüteküünalt. Eemaldage süüteküünal. Pange piip süüteküünlale ja süüteküünal metallsilindrile. Tõmmake käiviti ja kontrollige, kas süüteküünal annab sädet. Kui süüteküünal sädet ei anna, siis korrake seda protseduuri uue süüteküünalaga. Pöörduge masina müüja poole, kui süüteküünal ikka sädet ei anna.
	2. Puudub kütus.	Vajutage kütusepumpa. Konsulteerige masina müüjaga, kui probleem ei lahene.
	3. "Üleujutatud" mootor.	Eemaldage süüteküünal ja pöörake trimmerit nii, et süüteküünla auk on suunatud maapinna poole. Seadke õhuklapp tööasendisse ja tõmmake käiviti 10-15 korda. Puhastage süüteküünal ja paigaldage uuesti. Võite süüteküünla ka asendada. Hooldusega, et õhuklapp on tööasendis ja tõmmake käiviti 3 korda. Kui mootor ei käivitu, siis seadke õhuklapp käivitusasendisse ja järgige tavalist käivitamisprotseduuri. Kui mootor ikka ei käivitu, siis korrake protseduuri uue süüteküünalaga.
	4. Käiviti tuleb tõmmata tugevamalt kui siis, kui masin oli uus.	Konsulteerige masina müüjaga.
Mootor käivitub, ent mootori kiirus ei suurene.	Karburaator vajab reguleerimist.	Konsulteerige masina müüjaga.
Mootor käivitub, ent töötab üksnes täisvõimsusel ja pooleldi avatud õhuklapiga.	Karburaator vajab reguleerimist, remontimist või puhastamist.	Konsulteerige masina müüjaga.
Mootor ei tööta täisvõimsusel ja suitseb tugevalt.	1. Kontrollige kütuse segusuhet.	Kasutage õige segusuhetega uut kütust.
	2. Õhufilter on määrdunud.	Puhastage või asendage.
	3. Karburaator vajab reguleerimist.	Konsulteerige masina müüjaga.
Mootor käivitub, töötab ja kogub kiirust, ent ei tööta tühikäigul.	Karburaator vajab reguleerimist.	Konsulteerige masina müüjaga.
Jõhvi ei saa ette anda.	1. Jõhv on kokku sulanud.	Asendage. Võite kasutada masinat kividele ja seintele liiga lähedal.
	2. Poolile on jäänud liiga vähe jõhvi.	Paigaldage uus jõhv.
	3. Jõhv on lühikeseks kulunud.	Andke rohkem jõhvi ette. Suruge selleks vaheldumisi jõhvipead maha ja vabastage siis.
	4. Jõhv on sassis.	Eemaldage jõhv poolilt ja paigaldage siis uuesti.
	5. Mootori pöörded on liiga aeglased.	Andke rohkem jõhvi ette täiskiirusel.
Hein on mähkunud ülekandepea või jõhvipea ümber.	1. Kõrge heina lõikamine juure lähedalt.	Lõigake heina ülalt allasuunas.
	2. Trimmerit ei kasutata täiskiirusel.	Kasutage trimmerit täiskiirusel.
Poolipead on raske keerata.	Keere on määrdunud, kahjustunud või rohtu täis.	Puhastage keere ning määrige poolipead või asendage see. Eemaldage hein.
Väljalasketest lekib õli.	1. Trimmerit ei kasutata täisvõimsusel.	Kasutage täisvõimsusel.
	2. Kontrollige kütuse segusuhet.	Kasutage uut kütust sobiva kahetaktiõlisuhetega.
	3. Õhufilter on määrdunud.	Puhastage või asendage.
	4. Karburaator vajab reguleerimist.	Konsulteerige masina müüjaga.



**EÜ vastavusdeklaratsioon**

**EE**

ELi importija

**Texas Andreas Petersen A/S**

Kinnitab käesolevaga, et

Bensiinimootoriga võsalõikur

**BCU33M**

Vastab masinadirektiivi ja selle muudatuste nõuetele

**2006/42/EÜ – 2000/14/EÜ – 2004/108/EÜ – 2004/26/EÜ**

Vastab järgmiste standardite nõuetele

**EN ISO 11806 : 2008, EN ISO 11680-1 :2008, EN ISO 10517 :2009,  
EN ISO 14982, 2009, EK9-BE-56**

**$L_{WA}$ : 114 dB(A),  $K = 3$  dB(A)**

**$L_{pA}$ : 92 dB(A),  $K = 3$  dB(A)**

**$a_h = 5.0$  m/s<sup>2</sup>,  $K = 1.5$  m/s<sup>2</sup>**

**EU2 : e4\*97/68SH2G3\*2004/26\*0279\*00**

**Texas Andreas Petersen A/S**  
Knullen 22 • DK-5260 Odense S

**Dokumentatsiooni eest vastutav isik**  
*Johnny Lolk*  
Ostujuht

03.11.2014

**Thomas Dalsgaard**  
Tegevdirektor